

Guía de usuario del Nokia C3-00

Edición 3.0

| | | | |
|---|-----------|---|-----------|
| Índice | | Mensajes | 16 |
| | | Mensajes de texto y multimedia | 16 |
| Seguridad | 4 | Mensajes flash | 18 |
| | | Mensajes de audio Nokia Xpress | 18 |
| Soporte | 5 | Servicio Nokia Messaging | 18 |
| | | Mensajes de voz | 18 |
| Información sobre el Nokia C3 | 5 | Ajustes de los mensajes | 18 |
| Funciones principales | 5 | Contactos | 19 |
| Teclas y piezas | 6 | | |
| Conceptos básicos | 7 | Música | 20 |
| Insertar la tarjeta SIM y la batería | 7 | Reproductor multimedia | 20 |
| Encendido y apagado | 8 | Radio FM | 21 |
| Antenas | 8 | Fotos | 22 |
| Carga de la batería | 8 | Captura de imágenes y grabación de videoclips | 22 |
| Kit manos libres portátil | 9 | Visualización de imágenes y videoclips | 22 |
| Inserción de una tarjeta microSD | 9 | Aplicaciones | 23 |
| Extracción de la tarjeta microSD | 10 | Alarma | 23 |
| Conexión de un cable de datos USB | 10 | Galería | 23 |
| Sujetar la correa para la muñeca | 10 | Extras | 23 |
| Imanes y campos magnéticos | 10 | Grabadora | 24 |
| Códigos de acceso | 10 | Lista de tareas | 24 |
| Pantalla de inicio | 11 | Agenda | 24 |
| Bloqueo del teclado | 12 | | |
| Uso del dispositivo sin una tarjeta SIM | 13 | Ajustes | 25 |
| Aplicaciones que se ejecutan en segundo plano | 13 | Modos | 25 |
| | | Tonos | 25 |
| Llamadas | 13 | Pantalla | 25 |
| Realizar y responder una llamada | 13 | Fecha y hora | 25 |
| Altavoz | 13 | Accesos directos | 25 |
| Accesos directos de marcación | 13 | Sincronización y copia de seguridad | 26 |
| Escribir texto | 14 | Conectividad | 26 |
| Introducción de texto mediante el teclado | 14 | Teléfono y llamadas | 29 |
| Entrada de texto predictiva | 15 | Accesorios | 29 |
| Navegación por los menús | 16 | Configuración | 29 |

Restauración de la configuración original 30

Acerca de Ovi Navegador 30

Menú del operador 31

Servicios SIM 31

Protección del medio ambiente 32

Ahorre energía 32

Reciclaje 32

Información de seguridad y del producto 32

Índice alfabético 40

Seguridad

Lea estas sencillas instrucciones. No seguir las normas puede ser peligroso o ilegal. Lea la guía de usuario completa para más información.

RESISTENCIA AL AGUA



Su dispositivo no es resistente al agua. Manténgalo seco.

ENCIENDA EL DISPOSITIVO SIN RIESGOS



No encienda el dispositivo donde el uso de teléfonos móviles esté prohibido o si puede causar interferencias o comportar algún peligro.

LA PRECAUCIÓN EN CARRETERA ES LO PRINCIPAL



Respete la legislación local. Mantenga siempre las manos libres para conducir el vehículo. Su principal prioridad durante la conducción deberá ser la seguridad en la carretera.

INTERFERENCIAS



Todos los dispositivos móviles pueden ser susceptibles a interferencias que podrían afectar a su rendimiento.

SERVICIO TÉCNICO CUALIFICADO



El producto sólo debe instalarlo o repararlo el personal del servicio técnico cualificado.

ACCESORIOS Y BATERÍAS



Utilice únicamente accesorios y baterías aprobados por el fabricante. No conecte productos que sean incompatibles.

Soporte

Si quiere obtener más información sobre cómo usar el producto o no está seguro de cómo debe funcionar el teléfono, lea la guía de usuario detenidamente.

Si el problema continúa, haga una de estas opciones:

- Reinicie el teléfono. Desactive el teléfono y extraiga la batería. Pasado un minuto aproximadamente, vuelva a introducir la batería y active el teléfono.
- Actualización del software del teléfono
- Restauración de los ajustes originales de fabricación

Si el problema sigue sin solucionarse, póngase en contacto con Nokia para que le indiquen las opciones de reparación. Vaya a www.nokia.com/repair. Antes de enviar el teléfono a reparación, no se olvide nunca de hacer una copia de seguridad de los datos.

Información sobre el Nokia C3

Número de modelo: Nokia C3-00

Funciones principales

- Disfrute de las funciones de la mensajería con el teclado completo QWERTY.
- Gestione sus perfiles de red social desde cualquier lugar.
- Lea y conteste sus correos cuando lo desee.
- Acceda a Internet fácilmente a través de una LAN inalámbrica (WLAN).
- Visualice su correspondencia con alguien en la vista de mensajería de conversaciones.

Teclas y piezas

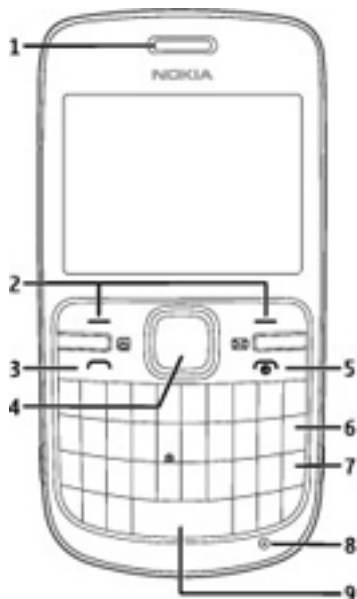

- 1 Auricular
- 2 Teclas de selección
- 3 Tecla de llamada
- 4 Tecla Navi™ (tecla de desplazamiento)
- 5 Tecla de encendido/finalización de llamada
- 6 Tecla de retroceso
- 7 Tecla Intro
- 8 Micrófono
- 9 Tecla de espacio



- 10 Tecla de contactos
- 11 Tecla de mensajes
- 12 Tecla de función
- 13 Tecla Mayús
- 14 Tecla de vehículo (tecla de símbolo)
- 15 Tecla Ctrl

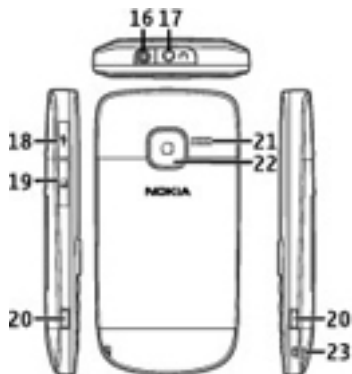

- 16 Conector del cargador
- 17 Conector del kit manos libres portátil/Conector AV de Nokia (3,5 mm)
- 18 Conector Micro USB

- 19 Ranura de la tarjeta de memoria
- 20 Botón de liberación
- 21 Altavoz
- 22 Lentes de la cámara
- 23 Orificio para la correa de la muñeca

Funciones de teclas especiales

- Tecla de contactos y tecla de mensajes. Para acceder a algunas de las funciones de mensajes o contactos, pulse la tecla de contactos o la de mensajes. Puede asignar funciones diferentes a las teclas.
- Tecla de función. Para cambiar el idioma de escritura, pulse la tecla de función y, a continuación, la tecla Ctrl.
- Tecla Mayús. Para cambiar entre mayúsculas y minúsculas, pulse la tecla Mayús. Para copiar o cortar texto, mantenga pulsada la tecla Mayús y desplácese para subrayar la palabra, frase o línea de texto que quiera copiar o cortar. Mantenga pulsada la tecla Ctrl y pulse C (copiar) o X (cortar).
- Tecla de símbolo. Para insertar un símbolo especial, pulse la tecla de símbolo y seleccione el símbolo deseado.

Conceptos básicos

Insertar la tarjeta SIM y la batería

Extracción segura. Apague siempre el dispositivo y desconéctelo del cargador antes de quitar la batería.

! Importante: No utilice una tarjeta SIM mini-UICC, también conocida como tarjeta micro-SIM, una tarjeta micro-SIM con un adaptador o una tarjeta SIM con desconexión mini-UICC (ver ilustración) en este dispositivo. Una tarjeta micro-SIM es más pequeña que la tarjeta SIM estándar. Este dispositivo no admite el uso de tarjetas micro-SIM y el uso de tarjetas SIM incompatibles puede dañar la tarjeta o el dispositivo y puede corromper los datos almacenados en la tarjeta.



La tarjeta SIM y sus contactos pueden dañarse fácilmente con arañazos o dobleces, por lo que debe tener cuidado al manipularla, insertarla o extraerla del teléfono.

- 1 Pulse los botones de liberación de la carcasa posterior y extráigala (1, 2). Extraiga la batería (3).



- 2 Asegúrese de que el área de contacto de la tarjeta SIM esté orientada hacia

abajo y coloque la tarjeta SIM en el compartimento correspondiente (4, 5, 6).

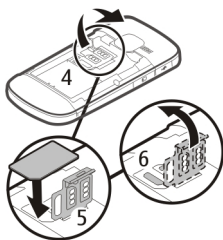

- 3 Vuelva a colocar la batería y la carcasa posterior (7, 8, 9).

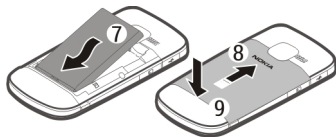

Encendido y apagado

Mantenga pulsada la tecla de encendido.

Antenas

Es posible que su dispositivo tenga antenas internas y externas. No toque la antena cuando esté transmitiendo o recibiendo a menos que sea necesario. El contacto con antenas afecta a la calidad de la comunicación, puede originar una potencia superior durante el funcionamiento y puede acortar la duración de la batería.



Carga de la batería

La batería se suministra parcialmente cargada de fábrica. Si el dispositivo indica que la batería dispone de poca carga, siga estos pasos:



- 1 Conecte el cargador a una toma de corriente.
- 2 Conecte el cargador al dispositivo.
- 3 Cuando el dispositivo indique que la batería se encuentra completamente cargada, desconecte el cargador del dispositivo y, a continuación, de la toma de corriente.

No es necesario cargar la batería durante un período de tiempo específico y puede utilizar el dispositivo durante el proceso

de carga. Si la batería está totalmente descargada, pasarán algunos minutos hasta que el indicador de carga aparezca en la pantalla o hasta que se puedan hacer llamadas.

Kit manos libres portátil

Aviso:

Si utiliza los auriculares, la capacidad para oír sonidos procedentes del exterior puede verse afectada. No utilice los auriculares cuando pueda poner en peligro su seguridad.

Al conectar al conector AV Nokia un dispositivo externo o un kit de manos libres diferentes a los aprobados por Nokia para utilizar con este dispositivo, preste especial atención al volumen.

No conecte productos que produzcan una señal de salida, ya que pueden dañar el dispositivo. No conecte ninguna fuente de voltaje al conector AV Nokia.



Inserción de una tarjeta microSD

Utilice sólo tarjetas microSD compatibles y aprobados por Nokia para este dispositivo. Nokia utiliza estándares

aprobados del sector para las tarjetas de memoria, pero algunas marcas pueden no ser totalmente compatibles con este dispositivo. Las tarjetas incompatibles pueden dañar la propia tarjeta y el dispositivo, y alterar los datos almacenados en ella.



El teléfono admite tarjetas microSD con una capacidad de hasta 8 GB.

Es posible que se le proporcione una tarjeta memoria compatible con el dispositivo y que ya esté insertada en el dispositivo. Si no es así, realice lo siguiente:



- 1 Abra la tapa de la ranura de la tarjeta de memoria.
- 2 Inserte la tarjeta en la ranura con la superficie de contacto hacia arriba y presiónela hasta que quede bien colocada.
- 3 Cierre la tapa de la ranura de la tarjeta de memoria.

Extracción de la tarjeta microSD

! **Importante:** No extraiga la tarjeta de memoria durante alguna acción que implique el acceso a la misma, ya que podría dañar la propia tarjeta y el dispositivo, y alterar los datos almacenados en ella.

Puede extraer o sustituir la tarjeta de memoria con el dispositivo funcionando sin tener que apagarlo, pero debe asegurarse de que ninguna aplicación tiene acceso en ese momento a la tarjeta de memoria.



Conexión de un cable de datos USB

Conecte un cable de datos USB compatible al conector USB. Es posible que tenga que adquirir un cable de datos USB de forma independiente.

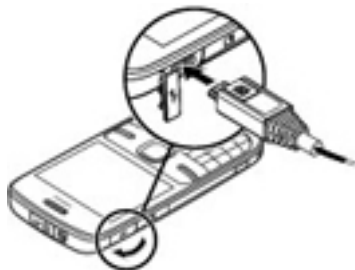

Para modificar la configuración USB, seleccione **Menú > Ajustes >**

Conectividad > Cable de datos USB y el modo deseado.

Sujetar la correa para la muñeca



Inserte la correa como se muestra en la imagen y ténsela.

Imanes y campos magnéticos

Mantenga su dispositivo alejado de imanes o campos magnéticos.

Códigos de acceso

El código de seguridad ayuda a proteger el dispositivo contra usos no autorizados. Es posible crear o cambiar el código y ajustar el dispositivo para que lo solicite. Mantenga el código en secreto y guárdelo en un lugar seguro y alejado del dispositivo. Si olvida el código y el dispositivo se bloquea, contacte con el servicio técnico. Es posible que se apliquen recargos adicionales y que se borren todos los datos personales del dispositivo. Para obtener más información, póngase en contacto con un punto de Nokia Care o con el distribuidor del dispositivo.

El código PIN proporcionado con la tarjeta SIM protege la tarjeta contra el uso no autorizado. El código PIN2 proporcionado con algunas tarjetas SIM se necesita para acceder a algunos servicios. Si introduce el código PIN o el PIN2 incorrectamente tres veces seguidas, se le pedirá el código

PUK o el PUK2. Si no los tiene, póngase en contacto con su proveedor de servicios.

El PIN del módulo se requiere para acceder a información en el módulo de seguridad de su tarjeta SIM. El PIN de firma puede requerirse para la firma digital. La contraseña de restricción se requiere cuando utiliza el servicio de restricción de llamadas.

Para configurar cómo utiliza su dispositivo los códigos de acceso y los ajustes de seguridad, seleccione **Menú > Ajustes > Seguridad**.

Pantalla de inicio

Cuando el dispositivo esté preparado para usarse y no se ha introducido ningún carácter, se muestra la pantalla de inicio.

Pantalla

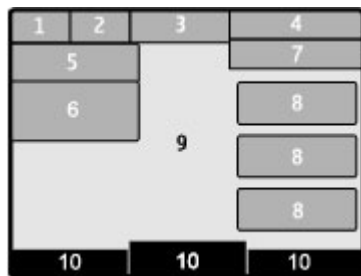

- 1 Fuerza de la señal de red
- 2 Estado de la carga de la batería
- 3 Indicadores
- 4 Nombre de red o logotipo del operador
- 5 Perfil
- 6 Reloj

- 7 Fecha (si la pantalla de inicio mejorada está desactivada)
- 8 Widget
- 9 Pantalla
- 10 Función de la tecla de selección

Pantalla de inicio mejorada

La pantalla de inicio mejorada permite mostrar una lista de la información y las funciones a las que puede acceder directamente.

Seleccione **Menú > Ajustes y Ajustes pantalla > Página de inicio**.

Activación de la pantalla de inicio mejorada

Seleccione **Modo página inicio > Activado**.

Organización y personalización de la pantalla de inicio mejorada

Seleccione **Personalizar vista**.

Selección de la tecla utilizada para activar la pantalla de inicio mejorada

Seleccione **Tecla página inicio**.

Navegación en la pantalla de inicio

Para navegar por la lista, desplácese hacia arriba o hacia abajo y seleccione **Selec.**, **Ver** o **Editar**. Las flechas indican que hay más información disponible.

Detención de la navegación

Seleccione **Salir**.

Adición de contactos favoritos en la página de inicio

Con el widget de contactos favoritos, puede comunicarse fácilmente con sus amigos y familiares.

- 1 Para activar la página de inicio mejorada, seleccione **Menú > Ajustes y Ajustes pantalla > Página de inicio > Modo página inicio > Activado**.
- 2 Seleccione **Personalizar vista**. Este paso no es necesario si no ha añadido widgets en la página de inicio.
- 3 Desplácese hasta la zona de contenido deseada y seleccione **Cambiar o Asignar**.
- 4 Seleccione **Contactos favoritos**.

En la página de inicio, desplácese hasta el widget de contactos favoritos.

Adición de contactos favoritos

Seleccione **Opciones > Añadir nuevo favorito**.

Realización de una llamada o envío de un mensaje de texto a un contacto favorito.

Desplácese hasta el contacto y seleccione **Opciones > Llamar/Enviar mensaje**.

Modificación de la imagen de un contacto favorito

Desplácese hasta el contacto y seleccione **Opciones > Cambiar imagen**.

Organización de los contactos favoritos

Desplácese hasta el contacto y seleccione **Opciones > Organizar favoritos >**

Mover. Desplácese hasta la nueva ubicación y seleccione **Aceptar**.

Adición de un contacto favorito

Desplácese hasta el contacto y seleccione **Opciones > Quitar de favoritos**.

La eliminación de un contacto favorito no borra el contacto de su lista de contactos.

Bloqueo del teclado

Bloquear el teclado

Seleccione **Menú** y pulse la tecla de función antes de 3,5 segundos.

Bloqueo del teclado

Seleccione **Desbloq.** y pulse la tecla de función antes de 3 segundos. Si se le solicita, introduzca el código de bloqueo.

Respuesta de llamadas con el teclado bloqueado

Pulse la tecla de llamada. Al finalizar o rechazar una llamada, el teclado se bloqueará automáticamente.

Configuración del bloqueo del teclado automático

Seleccione **Menú > Ajustes > Ajustes teléfono > Bloq. autom. de teclado > Activado** y defina el periodo de tiempo tras el cual el teclado se bloqueará.

Cuando el dispositivo o el teclado están bloqueados, pueden efectuarse llamadas al número de emergencia oficial programado en el dispositivo.

Uso del dispositivo sin una tarjeta SIM

Es posible que algunas funciones del dispositivo se puedan utilizar sin insertar una tarjeta SIM, como los juegos. Las funciones que no están disponibles en el perfil fuera de línea no pueden ser seleccionadas en los menús.

Aplicaciones que se ejecutan en segundo plano

La ejecución de aplicaciones en segundo plano aumenta la demanda de alimentación de la batería y acorta su duración.

Las aplicaciones que se ejecutan en segundo plano son, por ejemplo, las aplicaciones de radio y el reproductor de música.

Llamadas

Realizar y responder una llamada

Realizar llamadas

Introduzca el número de teléfono, incluido el prefijo del país o región correspondiente si es necesario, y pulse la tecla de llamada.

Respuesta de llamadas entrantes

Pulse la tecla de llamada.

Rechazo de llamadas

Pulse la tecla de finalización.

Ajuste del volumen

Durante una llamada, desplácese hacia arriba o hacia abajo.

Altavoz

Si está disponible, seleccione **Altavoz o Normal** para utilizar el altavoz o el auricular para el teléfono durante una llamada.

Aviso:

La exposición continua a un volumen muy alto puede perjudicar su capacidad de audición. Escuche música a un volumen moderado y no sostenga el dispositivo cerca del oído si está utilizando el altavoz.

Accesos directos de marcación

Asignación de un número de teléfono a una tecla numérica

Seleccione **Menú > Guía > Más > Marcación rápida**, desplácese hasta el número deseado (2-9), y seleccione

Asignar. Introduzca el número de teléfono deseado o seleccione **Buscar** y un contacto guardado.

Activación de la marcación rápida

Seleccione **Menú > Ajustes > Ajustes llamada > Marcación rápida > Activar.**

Realización de llamadas mediante la marcación rápida

En la pantalla de inicio, mantenga pulsada la tecla numérica deseada.

Escribir texto

Los métodos de entrada del dispositivo pueden variar en función de los diferentes mercados de venta.

Introducción de texto mediante el teclado

El dispositivo posee un teclado completo.

Configuración del idioma de escritura

Seleccione **Opciones > Idioma de escritura** y el idioma deseado. Para cambiar el idioma de escritura, también puede pulsar la tecla de función y, a continuación, la tecla Ctrl.

Cambio entre el modo numérico y el alfabético

Pulse la tecla de función repetidamente hasta que se muestre el símbolo del método de entrada deseado.

Modo de bloqueo numérico

Pulse la tecla de función dos veces.

Modo de desbloqueo numérico

Pulse la tecla de función.

Cambio entre mayúsculas y minúsculas

Pulse la tecla Mayús.

Inserción de números o caracteres impresos en la esquina superior derecha de las teclas

Mantenga pulsada la tecla correspondiente.

Supresión de un carácter

Seleccione **Borrar**. También puede pulsar la tecla de retroceso.

Inserción de símbolos especiales

Pulse la tecla de símbolo y seleccione el símbolo deseado. Para ver más símbolos, pulse de nuevo la tecla de símbolo.

Inserción de una nueva línea

Pulse la tecla Intro.

Inserción de un espacio

Pulse la tecla de espacio.

Copiar o cortar texto

Mantenga pulsada la tecla Mayús y desplácese para subrayar la palabra, frase o línea de texto que desee copiar o cortar. Mantenga pulsada la tecla Ctrl y pulse **C** (copiar) o **X** (cortar).

Pegar texto

Vaya a la posición deseada, mantenga pulsada la tecla Ctrl y pulse **V**.

Entrada de texto predictiva

La entrada de texto predictiva se basa en un diccionario integrado. No admite todos los idiomas.

Activación o desactivación de la entrada de texto predictiva

Seleccione **Opciones > Más > Ajustes de predicción > Predicción > Activado o Desactivado**.

Cambio entre la entrada de texto predictiva y la entrada de texto tradicional

Mantenga pulsada la tecla Ctrl y pulse la tecla de espacio.

También puede mantener seleccionado **Opciones**.

Introducción de texto con la entrada de texto predictiva

- 1 Comience a escribir una palabra con las teclas de carácter. El dispositivo muestra posibles palabras.
- 2 Para confirmar una palabra, desplácese a la derecha o pulse la tecla de espacio.
Si la palabra no es correcta, desplácese hacia abajo para acceder a una lista de palabras posibles y seleccione la deseada.
- 3 Comience a escribir la siguiente palabra.

Navegación por los menús

Las funciones del dispositivo están agrupadas en menús. Aquí no se encuentran descritas todas las funciones y opciones de menú.

En la pantalla de inicio, seleccione **Menú** y el menú y submenú deseados.

Salir del nivel del menú actual

Seleccione **Salir** o **Atrás**.

Volver a la pantalla de inicio

Pulse la tecla de finalización.

Cambio de la vista del menú

Seleccione **Menú > Opciones > Vista de menú principal**.

Mensajes

Cree y reciba mensajes, como mensajes de texto y multimedia, en el dispositivo. Los servicios de mensajería sólo pueden utilizarse si la red o proveedor de servicios los admite.

Mensajes de texto y multimedia

Puede crear un mensaje y, si quiere, adjuntar una imagen, por ejemplo. En ese caso, al adjuntar el archivo el teléfono cambia de forma automática el mensaje de texto a un mensaje multimedia.

Mensajes de texto

Su dispositivo admite mensajes de texto que superen la limitación para un único mensaje. Los mensajes más largos se enviarán en dos o más mensajes. En esos casos, el cargo del proveedor de servicios puede ser distinto. Los caracteres acentuados u otros signos, así como los caracteres de algunos idiomas, ocupan más espacio y, por lo tanto, limitan el número de caracteres que se pueden enviar en un único mensaje.

Se muestran el número total de caracteres que quedan y el número de mensajes que se necesita para enviar.

Para enviar mensajes, el número correcto del centro de mensajes debe estar almacenado en el dispositivo. Normalmente, este número se configura por defecto en la tarjeta SIM.

Para configurar el número de forma manual, haga lo siguiente:

- 1 Seleccione **Menú** > **Mensajes** > **Más** > **Ajustes mensaje** > **Mensajes de texto** > **Centro de mensajes**.
- 2 Introduzca el nombre y el número proporcionados por el proveedor de servicios.

Mensajes multimedia

Un mensaje multimedia puede incluir texto, imágenes, sonido y videoclips.

Sólo los dispositivos que poseen funciones compatibles pueden recibir y mostrar mensajes multimedia. El aspecto de un mensaje puede variar en función del dispositivo receptor.

La red inalámbrica puede limitar el tamaño de los mensajes MMS. Si la imagen insertada supera este límite, puede que el dispositivo reduzca su tamaño para poderla enviar mediante MMS.

! **Importante:** Extreme la precaución al abrir mensajes. Los mensajes pueden contener software dañino o dañar el dispositivo o el PC.

Si desea obtener información sobre la disponibilidad del servicio de mensajes multimedia (MMS) y la suscripción a dicho servicio, póngase en contacto con su proveedor de servicios.

Creación de un mensaje

- 1 Seleccione **Menú** > **Mensajes** > **Crear mensaje**.
- 2 Escriba el mensaje.
Para insertar un carácter especial o un emoticono, seleccione **Opciones** > **Insertar símbolo**.

Para adjuntar un objeto al mensaje, seleccione **Opciones** > **Insertar objeto**. El tipo de mensaje cambia automáticamente a mensaje multimedia.

- 3 Para añadir destinatarios, seleccione **Enviar a** y el destinatario.
Para introducir un número de teléfono o dirección de correo manualmente, seleccione **Núm. o correo electr.**. Introduzca un número de teléfono o seleccione **Correo elec.** e introduzca una dirección de correo.
- 4 Seleccione **Enviar**.

Los mensajes multimedia se indican con un icono en la parte superior de la pantalla.

El cargo del proveedor de servicios puede variar en función del tipo de mensaje. Para más información, póngase en contacto con su proveedor de servicios.

Vista de conversaciones

El dispositivo admite la vista de mensajería de conversaciones. Esta función muestra los mensajes de texto y multimedia recibidos de y enviados a un contacto como conversación, lo cual permite ver la correspondencia con un contacto sin necesidad de abrir diferentes carpetas.

Cuando recibe un mensaje, se abre la vista de conversación.

Visualización de una conversación con un contacto

Seleccione **Menú > Mensajes > Conversaciones** y la conversación deseada.

Mensajes flash

Los mensajes flash son mensajes de texto que se visualizan al instante tras recibirlos.



Seleccione **Menú > Mensajes**.

- 1 Seleccione **Más > Otros mensajes > Mensaje flash**.
- 2 Escriba el mensaje.
- 3 Seleccione **Enviar** a y un contacto.

Mensajes de audio Nokia Xpress

Cree y envíe mensajes de audio utilizando MMS de una forma sencilla.

Seleccione **Menú > Mensajes**.

- 1 Seleccione **Más > Otros mensajes > Mensaje de audio**. Se abrirá la grabadora.
- 2 Para grabar su mensaje, seleccione .
- 3 Para detener la grabación, seleccione .
- 4 Seleccione **Enviar** a y un contacto.

Servicio Nokia Messaging

El dispositivo admite el servicio Nokia Messaging, que incorpora las aplicaciones de Correo y Chat para sus relaciones sociales.

- Con Correo, puede usar su dispositivo móvil para acceder a las cuentas de correo de distintos proveedores de servicio de correo electrónico.
- Con Chat, puede usar el dispositivo móvil para chatear con otros usuarios en línea.

Para comprobar si este sistema de mensajería está disponible, seleccione **Menú > Correo**. Si aparece

NOKIA

en la parte superior de la vista principal, el servicio Nokia Messaging está en uso.

Esta función no está disponible en todos los países. Para obtener más detalles, póngase en contacto con su proveedor de servicios.

Mensajes de voz

El buzón de voz es un servicio de red al que puede que tenga que suscribirse. Si desea obtener más información, póngase en contacto con su proveedor de servicios.

Llamada al buzón de voz

Mantenga pulsada la tecla **1**.

Edición del número del buzón de voz

Seleccione **Menú > Mensajes > Más > Mensajes de voz y Número buzón voz**.

Ajustes de los mensajes

Seleccione **Menú > Mensajes y Más > Ajustes mensaje**.

Seleccione una de las siguientes opciones:

Ajustes generales — Permite ajustar el tamaño de la fuente de los mensajes, y activar emoticonos e informes de entrega.

Mensajes de texto — Permite ajustar los centros de mensajes para mensajes de texto y correo SMS.

Mensajes multimedia — Permite enviar informes y recibir mensajes multimedia y anuncios, así como configurar otras preferencias relacionadas con los mensajes multimedia.

Mensajes de servicio — Activar los mensajes de servicio y configurar otras preferencias relacionadas con los mensajes de servicio.

Contactos

Se pueden guardar nombres y números de teléfono en la memoria del dispositivo y de la tarjeta SIM. En la memoria del dispositivo, se pueden guardar contactos con números y elementos de texto. Los nombres y números guardados en la tarjeta SIM se indican mediante .

Seleccione **Menú > Guía > Nombres**.

Adición de contactos

Seleccione **Opciones > Añadir nueva > Añadir nuevo contacto**.

Adición de detalles a un contacto

Asegúrese de que la memoria en uso es **Teléfono** o bien **Teléfono y SIM**. Desplácese hasta un contacto y seleccione **Detalles > Opciones > Añadir detalle**.

Búsqueda de un contacto

Seleccione **Nombres**. Desplácese por la lista de contactos o introduzca los primeros caracteres del nombre del contacto.

Copia de contactos entre la memoria del dispositivo y la tarjeta SIM

Seleccione **Nombres**, desplácese al contacto y seleccione **Opciones > Más > Copiar contacto**. Sólo puede guardar un número de teléfono por cada nombre en la tarjeta SIM.

Para seleccionar la tarjeta SIM o la memoria del dispositivo para los contactos, para seleccionar cómo se muestran los nombres y los números de la lista de contactos y para ver la memoria

utilizada para los contactos, seleccione **Ajustes** y la opción correspondiente.

Puede enviar y recibir información de contacto de una persona como una tarjeta de visita desde un dispositivo compatible que admita el estándar vCard.

Envío de tarjetas de visita

Seleccione un contacto, **Opciones** > **Más** > **Tarjeta de visita**, y el tipo de envío.

Música

Reproductor multimedia

El dispositivo incluye un reproductor multimedia para escuchar canciones u otros archivos de sonido MP3 o AAC.



Aviso:

La exposición continua a un volumen muy alto puede perjudicar su capacidad de audición. Escuche música a un volumen moderado y no sostenga el dispositivo cerca del oído si está utilizando el altavoz.

Seleccione **Menú** > **Música** > **Mi música**.

Inicio o pausa de la reproducción

Pulse la tecla de desplazamiento.

Comienzo de la canción actual

Desplácese a la izquierda.

Canción anterior

Desplácese a la izquierda dos veces.

Canción siguiente

Desplácese a la derecha.

Rebobinado de la canción actual

Mantenga pulsada la tecla de desplazamiento hacia la izquierda.

Avance rápido de la canción actual

Mantenga pulsada la tecla de desplazamiento hacia la derecha.

Ajuste del volumen

Desplácese hacia arriba o hacia abajo.

Activación y desactivación del silencio del reproductor multimedia

Pulse #.

Reproducción del reproductor multimedia en segundo plano

Pulse la tecla de finalización.

Finalización del reproductor multimedia

Mantenga pulsada la tecla de finalización.

Radio FM

La radio FM depende de una antena distinta de la antena del dispositivo inalámbrico. Para que la radio FM funcione correctamente, es preciso conectar un accesorio o unos auriculares compatibles al dispositivo.

 Aviso:

La exposición continua a un volumen muy alto puede perjudicar su capacidad de audición. Escuche música a un volumen moderado y no sostenga el dispositivo cerca del oído si está utilizando el altavoz.

Seleccione **Menú > Música > Radio**.

Búsqueda de una emisora cercana

Mantenga pulsada la tecla de desplazamiento hacia la izquierda o la derecha.

Almacenamiento de emisoras

Sintonice la emisora deseada y seleccione **Opciones > Guardar emisora**.

Cambio entre emisoras guardadas

Desplácese a la izquierda o a la derecha para cambiar entre emisoras, o bien pulse la tecla numérica correspondiente a la ubicación de la memoria de una emisora deseada.

Ajuste del volumen

Desplácese hacia arriba o hacia abajo.

Reproducción de la radio en segundo plano

Pulse la tecla de finalización.

Finalización de la radio

Mantenga pulsada la tecla de finalización.

Fotos

Captura de imágenes y grabación de videoclips

Su dispositivo admite una resolución de captura de imágenes de 1600 x 1200 píxeles.

Modo de cámara

Uso de la función de imagen fija

Seleccione Menú > Fotos > Cámara.

Acercar y alejar

Desplácese hacia arriba o hacia abajo.

Captura de imágenes

Seleccione Capturar.

Definición del modo y tiempo de previsualización

Seleccione Opciones > Ajustes > Tiemp. vist. pr. fotos.

Activación del temporizador

Seleccione Opciones y la opción deseada.

Modo de vídeo

Uso de la función de vídeo

Seleccione Menú > Fotos > Cámara vídeo.

Grabación de un videoclip

Seleccione Grabar.

Cambio entre los modos de cámara y vídeo

En el modo de cámara o vídeo, desplácese a la izquierda o a la derecha.

Visualización de imágenes y videoclips

Visualización de imágenes

Seleccione Menú > Fotos > Mis fotos.

Visualización de videoclips

Seleccione Menú > Fotos > Mis vídeos.

Aplicaciones

Alarma

Es posible ajustar una alarma para que suene a la hora que desee.

Ajuste de la alarma

- 1 Seleccione **Menú > Aplicaciones > Alarma**.
- 2 Ajuste la alarma e introduzca la hora.
- 3 Para que la alarma suene determinados días de la semana, seleccione **Repetir:** > **Activada** y los días.
- 4 Seleccione la señal de alarma. Si selecciona la radio como señal de alarma, conecte los auriculares al dispositivo.
- 5 Establezca el tiempo durante el que desea que se repita la alarma y seleccione **Guardar**.

Detención de la alarma

Seleccione **Detener**. Si deja que el teléfono continúe emitiendo la señal de alarma durante un minuto o si selecciona **Repetir**, la alarma se detiene durante el tiempo de repetición y luego vuelve a sonar.

Galería

En la Galería, puede gestionar imágenes, videoclips y archivos de música.

Visualización de los contenidos de la Galería

Seleccione **Menú > Aplicaciones > Galería**.

Extras

Puede que el dispositivo incluya algunos juegos y aplicaciones Java™ especialmente diseñados para el dispositivo.

Seleccione **Menú > Aplicaciones > Extras**.

Acceso a juegos o aplicaciones

Seleccione **Juegos**, **Colección** o la tarjeta de memoria, y un juego o una aplicación.

Visualización de la memoria disponible para la instalación de juegos y aplicaciones

Seleccione **Opciones > Estado memoria**.

Descarga de un juego o una aplicación

Seleccione **Opciones > Descargas > Descargas juegos o Descarg. aplicaciones**.

El dispositivo admite las aplicaciones Java J2ME™. Asegúrese de que una aplicación es compatible con su dispositivo antes de descargarla.

! **Importante:** Instale y utilice únicamente aplicaciones y software procedentes de fuentes en las que confíe. Las aplicaciones de otras fuentes pueden contener software malintencionado que acceda a los datos almacenados en el dispositivo, cause perjuicios financieros o dañe su dispositivo.

Las aplicaciones descargadas pueden guardarse en Galería en lugar de en Aplicaciones.

Grabadora

Seleccione **Menú > Aplicaciones > Grabadora**.

Inicio de la grabación

Seleccione el icono de grabación.

Inicio de la grabación durante una llamada

Seleccione **Opciones > Más > Grabar**. Al grabar una llamada, mantenga el teléfono en su posición normal, cerca del oído. La grabación se guarda en la carpeta Grabaciones de la Galería.

Reproducción de la última grabación

Seleccione **Opciones > Reprod. último grab..**

Envío de la última grabación como mensaje multimedia

Seleccione **Opciones > Enviar último grabado**.

Lista de tareas

Seleccione **Menú > Aplicaciones > Lista de tareas**.

La lista de tareas se muestra y se ordena por prioridad. Para gestionar la lista de tareas, seleccione **Opciones** y la opción correspondiente.

Agenda

Seleccione **Menú > Agenda**.

El día actual está rodeado por un marco. Si hay alguna nota asignada para el día, éste aparece en negrita.

Adición de una nota de la agenda

Desplácese hasta una fecha y seleccione **Opciones > Crear una nota**.

Visualización de los detalles de una nota

Desplácese hasta la nota y seleccione **Ver**.

Eliminación de todas las notas de la agenda

Seleccione **Opciones > Borrar notas > Todas las notas**.

Ajustes

Modos

¿Espera una llamada pero no quiere que el dispositivo suene? Dispone de varios grupos de ajustes denominados perfiles, que puede personalizar con tonos de llamada para diferentes eventos y entornos.

Seleccione **Menú > Ajustes > Modos**.

Seleccione el perfil que desee y una de las siguientes opciones:

Activar — Active el perfil.

Personalizar — Modifique los ajustes del perfil.

Temporizar — Ajuste el perfil para que se active hasta un periodo de tiempo determinado. Una vez transcurrido el periodo de tiempo ajustado para el perfil, se activará el perfil anterior que no estaba temporizado.

Tonos

Puede modificar los ajustes de los tonos del perfil activo seleccionado.

Seleccione **Menú > Ajustes > Tonos**. Puede encontrar los mismos ajustes en el menú Modos.

Pantalla

Para ver o ajustar el fondo de pantalla, el tamaño de fuente u otras funciones relacionadas con la pantalla del dispositivo, seleccione **Menú > Ajustes > Ajustes pantalla**.

Fecha y hora

Seleccione **Menú > Ajustes > Fecha y hora**.

Definición de la hora y la fecha

Seleccione **Ajustes fecha y hora**.

Definición del formato de fecha y hora

Seleccione **Formato fecha/hora**.

Actualización de la hora automáticamente en función de la zona horaria actual

Seleccione **Actu. aut. fech./hor.** (servicio de red).

Accesos directos

Con los accesos directos personales, puede acceder rápidamente a las funciones que utilice con más frecuencia.

Seleccione **Menú > Ajustes > Mis acc. directos**.

Asignación de funciones a las teclas de selección

Seleccione **Tecla selección derecha** o **Tecla selecc. izquierda** y una función de la lista.

Asignación de funciones de acceso directo a las teclas de contactos o mensajería

Seleccione **Tecla Contactos** o **Tecla Mensajería** y una función de la lista.

Asignación de funciones de acceso directo a la tecla de desplazamiento

Seleccione **Tecla de navegación**. Desplácese a la dirección deseada y

seleccione **Cambiar** o **Asignar** y una función de la lista.

Sincronización y copia de seguridad

Seleccione **Menú** > **Ajustes** > **Sincr. y copia segur.**

Seleccione una de las siguientes opciones:

Cambio de teléfono — Sincronice o copie los datos seleccionados, como los contactos, entradas de la agenda, notas o mensajes, entre el dispositivo y otro dispositivo.

Crear copia segurid. — Realice una copia de seguridad de los datos seleccionados.

Rest. copia segurid. — Restaure datos desde una copia de seguridad. Para ver la información de un archivos de copia de seguridad, seleccione **Opciones** > **Detalles**.

Sinc con servidor — Sincronice o copie los datos seleccionados entre el dispositivo y un PC o un servidor de red (servicio de red).

Conectividad

El teléfono posee varias funciones para conectarse con otros dispositivos para enviar o recibir datos. También puede conectar el teléfono a una LAN inalámbrica para acceder a Internet.

Conectividad WLAN

Puede usar una red de área local inalámbrica (WLAN) para conectarse a Internet. Puede buscar y conectarse a las redes disponibles, guardar y gestionar redes favoritas y modificar la configuración de conectividad.

Su dispositivo es compatible con la autenticación automática de zonas con cobertura WLAN y detectará automáticamente si se necesita este tipo de autenticación para conectarse a Internet, por ejemplo, en algunos lugares públicos.

Para ahorrar batería, desactive la conexión WLAN cuando no la utilice. Si la conexión WLAN no se utiliza durante 5 minutos, se cerrará automáticamente.

Para mejorar la estabilidad de la conexión WLAN, desactive el Bluetooth.

Las funciones que utilizan la LAN inalámbrica aumentan la demanda de batería y acortan su duración.

Nota: El uso de redes WLAN puede estar restringido en algunos países. Por ejemplo, en Francia no está permitido el uso de redes WLAN en el exterior. Si desea obtener más información, póngase en contacto con las autoridades locales.

Conexión a una WLAN

Seleccione **Menú** > **Ajustes** > **Conectividad** > **WLAN**.

Búsqueda de redes de área local inalámbricas (WLAN) disponibles

Seleccione **WLAN disponibles** y la WLAN deseada.

Actualización de la lista de WLAN

Seleccione **Opciones** > **Actualizar lista**.

Conexión a una WLAN

Desplácese hasta una WLAN y seleccione **Conectar**.

Guardar una WLAN conectada

Desplácese hasta una WLAN y seleccione **Opciones > Guardar**.

Desconexión de una WLAN

Desplácese hasta una WLAN y seleccione **Descon..**

Visualización de redes WLAN guardadas

Seleccione **WLAN guardadas**

Modificación de la configuración de conexión

Seleccione **Conexión Internet > Preguntar antes o No pedir**. Si selecciona **Preguntar antes**, se le pedirá el método de conexión cada vez que una aplicación necesite conexión a Internet, como por ejemplo el Navegador o el Correo. Si selecciona **No pedir**, cuando una aplicación necesite conexión a Internet, el dispositivo se conectará a una WLAN guardada, si está disponible.

Las WLAN ocultas no muestran el identificador de conjunto de servicios (SSID). Están marcados como (**red oculta**) en la lista de WLAN disponibles Solo se puede conectar a una red oculta si conoce su SSID.

Conexión a una red oculta

- 1 Seleccione (**red oculta**)
- 2 Introduzca el SSID de la red y seleccione **Aceptar**.

Al guardar una red oculta, se muestra una lista de WLAN disponibles.

! **Importante:** Active siempre uno de los métodos de encriptación disponibles para aumentar la seguridad de su conexión LAN inalámbrica. El uso de la encriptación reduce el riesgo de accesos no autorizados a sus datos.

Redes WLAN guardadas

Mostrar, gestionar, conectarse a y priorizar las LAN inalámbricas (WLAN) guardadas.

Seleccione **Menú > Ajustes > Conectividad > WLAN y WLAN guardadas**

La WLAN con mayor prioridad aparecerá al principio de la lista.

Gestión de las redes WLAN

Seleccione **Opciones** y una de las siguientes opciones:

Conectar — Conéctese a una WLAN manualmente.

Eliminar de la lista — Elimine la WLAN.

Organizar prioridad — Cambiar las prioridades de las WLAN guardadas.

Reenviar ajustes — Reenviar los ajustes de una WLAN guardada. Introduzca el código de seguridad y el número de teléfono y seleccione **Enviar**.

Añadir nueva red — Añadir una WLAN nueva y definir los ajustes.

Edición de los parámetros de redes WLAN

Desplácese hasta una WLAN y seleccione **Editar** y una de las siguientes opciones:

Método de conexión — Conectarse a una WLAN disponible de forma automática.

Nombre de red — Introducir un nombre para la WLAN.

Ajustes de red — Definir los ajustes de WLAN.

Tecnología Bluetooth inalámbrica

La tecnología Bluetooth permite conectar el dispositivo, mediante ondas de radio, a un accesorio o dispositivo Bluetooth compatible que esté a una distancia máxima de 10 metros.

Seleccione **Menú > Ajustes > Conectividad > Bluetooth**.

Configuración de una conexión Bluetooth

- 1 Seleccione **Nombre de teléfono** e introduzca un nombre para el dispositivo.
- 2 Seleccione **Bluetooth > Activado**. ✎ indica que la conectividad Bluetooth está activa.
- 3 Para conectar el dispositivo a un accesorio de audio, seleccione **Conectar acceso audio** y el dispositivo al cual desea conectarse.
- 4 Para vincular el dispositivo con un dispositivo Bluetooth que se encuentre dentro del rango, seleccione **Disposit. vinculados > Añad. nuevo disp..**

Desplácese hasta un dispositivo encontrado y seleccione **Añadir**.

Introduzca una clave de acceso (de hasta 16 caracteres) en el dispositivo, y permita la conexión en el otro dispositivo Bluetooth.

Si le preocupa la seguridad, apague la función Bluetooth o defina la **Visibilidad**

del teléfono en Oculto. Acepte las comunicaciones a través de Bluetooth solamente de aquellos en los que confía.

Conexión del PC a Internet

Puede utilizar la tecnología Bluetooth para conectar el PC compatible a Internet sin el software PC Suite. El dispositivo deberá poder conectarse a Internet (servicio de red) y el PC deberá ser compatible con la tecnología Bluetooth. Después de conectarse al servicio de punto de acceso a red (NAP) del dispositivo y vincularse con el PC, el dispositivo abre una conexión de paquete de datos a Internet.

Este dispositivo cumple con la especificación Bluetooth 2,1 + EDR que admite los perfiles siguientes: acceso genérico, manos libres, kit manos libres portátil, envío de objetos, transferencia de archivos, acceso telefónico a redes, puerto serie, acceso SIM e intercambio de objetos genérico. Para garantizar la interoperabilidad con otros dispositivos que admiten la tecnología Bluetooth, utilice sólo accesorios aprobados por Nokia para este modelo. Compruebe con sus respectivos fabricantes la compatibilidad de otros dispositivos con este equipo.

Las funciones que utilizan la tecnología Bluetooth aumentan la demanda de batería y acortan su duración.

Paquete de datos

El GPRS (General Packet Radio Service) es un servicio de red que permite a los teléfonos móviles enviar y recibir datos en

una red basada en el protocolo de Internet (IP).

Para definir cómo usar el servicio, seleccione **Menú > Ajustes > Conectividad > Paquetes de datos > Conexión paqs. datos** y una de las siguientes opciones:

Cuando necesario — Establecer una conexión de paquetes de datos cuando la aplicación lo requiera. La conexión se cierra cuando la aplicación se finaliza.

Siempre en línea — Conectarse automáticamente a una red de paquetes de datos cuando encienda el dispositivo.

Puede utilizar el dispositivo como módem conectándolo a un PC compatible gracias a la tecnología Bluetooth. Para obtener más información, consulte la documentación de Nokia PC Suite.

Teléfono y llamadas

Seleccione **Menú > Ajustes > Ajustes llamada**.

Desvío de llamadas entrantes

Seleccione **Desvío de llamadas** (servicio de red). Para obtener más detalles, póngase en contacto con su proveedor de servicios.

Marcación automática diez veces tras un intento fallido

Seleccione **Rellamada automat. > Activada**.

Notificación de llamadas entrantes durante las llamadas

Seleccione **Llamada en espera > Activar** (servicio de red).

Mostrar u ocultar el número de teléfono a la persona a la que está llamando

Seleccione **Envío ident. llamte.** (servicio de red).

Seleccione **Menú > Ajustes > Ajustes teléfono**.

Definición del idioma de visualización

Seleccione **Ajustes de idioma > Idioma del teléfono**.

Accesorios

Este menú sólo está disponible si el dispositivo está o se ha conectado a un accesorio compatible.

Seleccione **Menú > Ajustes > Accesorios**. Seleccione un accesorio y una opción, en función del accesorio.

Configuración

Puede configurar el dispositivo con los ajustes necesarios para ciertos servicios. Su proveedor de servicios también puede enviarle estos ajustes.

Seleccione **Menú > Ajustes y Configuración**

Seleccione una de las siguientes opciones:

Ajustes config. pred. — Consulte los proveedores de servicio guardados en el dispositivo y configure un proveedor de servicios predeterminado.

Act. pred. en aplics. — Active los ajustes de configuración predeterminados para las aplicaciones compatibles.

Pto. acceso preferido — Consulte los puntos de acceso guardados.

Ajustes personales — Añada nuevas cuentas personales para varios servicios y actívelas o elimínelas. Para añadir una cuenta personal nueva, seleccione **Añadir** o **Opciones > Añadir nuevo**. Seleccione el tipo de servicio e introduzca la información necesaria. Para activar una cuenta personal, desplácese hasta ella y seleccione **Opciones > Activar**.

Restauración de la configuración original

Para restaurar el dispositivo a sus valores predeterminados, seleccione **Menú > Ajustes > Rest.ajs. originales**.

Para restablecer toda la configuración preferencial sin eliminar ningún dato personal, seleccione **Sólo ajustes**.

Para restablecer toda la configuración preferencial y eliminar todos los datos personales como los contactos, los mensajes, los archivos multimedia y las claves de activación, seleccione **Todos**.

Acerca de Ovi Navegador

Seleccione **Menú > Web**.

Manténgase al día de las noticias y visite sus sitios web favoritos. Puede utilizar Ovi Navegador para ver páginas web en Internet.

Ovi Navegador comprime y optimiza el contenido web del dispositivo para poder navegar por la Web de forma más rápida y ahorrar costes de datos.

Para navegar por la Web, debe disponer de un punto de acceso a Internet configurado en el dispositivo y debe estar conectado a la red.

Para obtener información sobre la disponibilidad, el coste y las instrucciones, póngase en contacto con su proveedor de servicios.

Puede recibir los ajustes de configuración necesarios para navegar en un mensaje de configuración de su proveedor de servicios.

Menú del operador

Acceda a un portal de servicios proporcionados por su operador de red. Para obtener más información, póngase en contacto con su operador de red. El operador puede actualizar este menú mediante un mensaje de servicio.

Servicios SIM

La tarjeta SIM puede proporcionarle servicios adicionales. Este menú sólo aparece si lo admite la tarjeta SIM. El nombre y el contenido del menú dependen de los servicios disponibles.

Protección del medio ambiente

Ahorre energía

No es necesario cargar la batería con tanta frecuencia si se realizan las siguientes acciones:

- Cierre las aplicaciones y las conexiones de datos, como su conexión WLAN o Bluetooth, cuando no las utilice.
- Desactive los sonidos innecesarios, como por ejemplo, el sonido de las teclas.

Reciclaje



Quando el dispositivo alcance el final de su vida útil, todos sus materiales se pueden recuperar en forma de materiales y de energía. Para garantizar la correcta eliminación y reutilización, Nokia coopera con sus socios mediante un programa denominado We:recycle. Para obtener información sobre cómo reciclar los productos Nokia antiguos y dónde encontrar puntos de recogida, visite www.nokia.com/werecycle o, con un dispositivo móvil, visite nokia.mobi/werecycle o llame al Centro de contacto de Nokia.

Recicle la caja y las guías de usuario siguiendo las normas locales de reciclaje.



El símbolo del contenedor con ruedas tachado que aparece tanto en el producto, como en la batería, la documentación o el paquete de ventas, le recuerda que todos los productos electrónicos y eléctricos, las baterías y los acumuladores deben ser objeto de recogida por separado al finalizar su ciclo de vida. Este requisito se aplica a la Unión Europea. No se deshaga de estos productos como basura municipal sin clasificar. Para obtener más información sobre los atributos medioambientales del dispositivo, consulte www.nokia.com/icodeclaration.

Información de seguridad y del producto

Información general Acerca de su dispositivo

El uso del dispositivo móvil descrito en esta guía está aprobado para el uso en redes (E)GSM de 850, 900, 1800 y 1900 MHz. Póngase en contacto con su proveedor de servicios para obtener más información sobre redes.

Puede que su dispositivo tenga algunos favoritos o enlaces preinstalados para acceder a sitios de Internet de terceros y puede permitirle acceder a dichos sitios de Internet de terceros. Estos sitios no están asociados con Nokia, y Nokia no los respalda ni asume responsabilidades por éstos. Si accede a estos sitios, deberá tomar precauciones en cuanto a seguridad y contenido.



Aviso:

Para utilizar las funciones de este dispositivo, salvo la alarma del reloj, debe estar encendido. No encienda el dispositivo donde el uso de dispositivos inalámbricos pueda causar interferencias o comportar algún peligro.

Al utilizar este dispositivo, respete la legislación, así como las costumbres locales, la privacidad y los derechos legítimos de las demás personas, incluidos los copyrights. La protección de copyright puede impedir la copia, modificación o transferencia de imágenes, música y otros contenidos.

Haga copias de seguridad o lleve un registro por escrito de toda la información importante que guarda en el dispositivo.

Si desea conectarse con otro dispositivo, antes lea la guía de usuario correspondiente para conocer con detalle las instrucciones de seguridad. No conecte productos que sean incompatibles.

Las imágenes de esta guía pueden diferir de las que muestra su dispositivo.

Consulte la guía de usuario para conocer más información importante sobre su dispositivo.

Servicios de red

Para utilizar el dispositivo, debe tener contratados los servicios de un proveedor de servicios inalámbricos. Algunas funciones no están disponibles en todas las redes. Otras funciones requieren que establezca algún acuerdo específico con su proveedor de servicios para poder utilizarlas. Los servicios de red implican la transmisión de datos. Consulte las tarifas normales y de itinerancia con su proveedor de servicios. Su proveedor de servicios puede indicarle qué cargos se aplicarán. Algunas redes pueden tener ciertas limitaciones que afectan al modo en el que pueden utilizar algunas funciones de este dispositivo que requieran soporte de red, como el soporte para tecnologías específicas como los protocolos WAP 2.0 (HTTP y SSL) que se ejecutan en los protocolos TCP/IP y los caracteres que dependen del idioma.

Es posible que el proveedor de servicios haya solicitado que determinadas funciones no estén habilitadas o activadas en su dispositivo. En ese caso, dichas funciones no aparecerán en el menú de su dispositivo. Su dispositivo también puede tener elementos personalizados como, por ejemplo, los nombres y orden de los menús, y los iconos.

Memoria compartida

Las siguientes funciones de este dispositivo pueden compartir memoria: mensajes multimedia (MMS). El uso de una o más de estas funciones puede reducir la memoria disponible para el resto de las funciones. Si su dispositivo muestra un mensaje indicando que la memoria está llena, borre parte de la información almacenada en la memoria compartida.

Accesorios



Aviso:

Utilice únicamente baterías, cargadores y accesorios aprobados por Nokia para este modelo en particular. El uso de cualquier otro tipo puede anular toda aprobación o garantía, y puede resultar peligroso. En concreto, el uso de cargadores o baterías no aprobados puede suponer riesgos de incendios, explosiones, fugas u otros peligros.

Para conocer la disponibilidad de los accesorios aprobados, póngase en contacto con su distribuidor. Cuando desconecte el cable de alimentación de cualquier accesorio, sujete el enchufe y tire de éste, no del cable.

Batería

Información de la batería y el cargador

El dispositivo recibe alimentación a través de una batería recargable. Este dispositivo está diseñado para su uso con la batería BL-5J. Nokia puede añadir otros modelos de batería compatibles con este dispositivo. El dispositivo está diseñado para ser utilizado con la alimentación proporcionada por los siguientes cargadores: AC-3. El número del modelo de cargador exacto puede variar dependiendo del tipo de enchufe. El tipo de enchufe aparece identificado de la forma siguiente: E, EB, X, AR, U, A, C, K o UB.

La batería se puede cargar y descargar numerosas veces, pero con el tiempo se gastará. Cuando los tiempos de conversación y espera sean notablemente más cortos de lo normal, sustituya la batería. Utilice únicamente las baterías aprobadas por Nokia y recargue las baterías únicamente con los cargadores aprobados por Nokia para este dispositivo.

Si utiliza la batería por primera vez o si la batería no se ha utilizado durante un período de tiempo prolongado, puede que necesite conectar el cargador y posteriormente, desconectarlo y volverlo a conectar para iniciar la carga de la batería. Si la batería está totalmente descargada, pasarán varios minutos hasta que el indicador de carga aparezca en la pantalla o hasta que se puedan hacer llamadas.

Extracción segura. Apague siempre el dispositivo y desconéctelo del cargador antes de quitar la batería.

Carga correcta. Desconecte el cargador del enchufe eléctrico y del dispositivo cuando no esté en uso. Cuando la batería esté completamente cargada retírela del cargador, ya que una sobrecarga puede acortar su duración. Si no se utiliza una batería que está totalmente cargada, ésta pierde su carga por sí sola transcurrido un tiempo.

Evite las temperaturas extremas. Procure mantenerla siempre entre 15° C y 25° C (59° F y 77° F). Las temperaturas extremas reducen la capacidad y la duración de la batería. Un dispositivo con la batería demasiado fría o caliente puede no funcionar temporalmente. El rendimiento de la batería se ve particularmente limitado con temperaturas inferiores al punto de congelación.

No cortocircuite la batería. Puede producirse un cortocircuito accidental si un objeto metálico, como una moneda, un clip o un bolígrafo ocasiona la conexión directa de los terminales positivo (+) y negativo (-) de la batería. (Son las bandas metálicas de la batería.) Esto puede ocurrir, por ejemplo, si lleva consigo una batería de repuesto en el bolsillo o en el bolso. El cortocircuito de los terminales puede dañar la batería o el objeto que esté conectado a la misma.

Eliminación. No deseche las baterías tirándolas al fuego, ya que podrían explotar. Deshágase de las baterías conforme a las normativas locales. Por favor, recíclelas siempre que sea posible. No las tire a la basura doméstica.

Pérdidas. No desmonte, corte, abra, aplaste, doble, perforo ni triture los elementos de pila ni las baterías. Si se observan pérdidas en la batería, evite que el líquido de la batería entre en contacto con los ojos o con la piel. Si el contacto ya se ha producido, limpie inmediatamente la piel o los ojos con agua, o solicite asistencia médica.

Daños. No modifique, vuelva a fabricar ni intente introducir objetos extraños en la batería; tampoco la sumerja ni la esponja al agua u otros líquidos. Las baterías pueden explotar si están dañadas.

Uso correcto. Utilice la batería sólo para la finalidad expuesta aquí. El uso inadecuado de la batería puede causar incendios, explosiones u otros peligros. Si el dispositivo o la batería se caen, especialmente en una superficie dura, y cree que la batería se ha dañado, llévela a un centro de servicio para que la revisen antes de seguir utilizándola. No utilice nunca el cargador o la batería si están dañados. Mantenga la batería fuera del alcance de los niños.

Cuidado del dispositivo

Maneje el dispositivo, la batería, el cargador y los accesorios con cuidado. Las siguientes sugerencias le ayudan a proteger la cobertura de su garantía.

- Mantenga el dispositivo seco. La lluvia, la humedad y los líquidos contienen minerales que pueden oxidar los circuitos electrónicos. Si el dispositivo se moja, extraiga la batería y espere a que el dispositivo se seque.

- No utilice ni guarde el dispositivo en lugares sucios o polvorientos. Las piezas móviles y los componentes electrónicos podrían dañarse.
- No guarde el dispositivo en lugares con temperaturas muy altas, ya que pueden reducir la duración del dispositivo, dañar la batería y deformar o derretir algunos plásticos.
- No guarde el dispositivo en lugares fríos. Cuando el dispositivo recupera su temperatura normal, puede formarse humedad en su interior, lo cual puede dañar los circuitos electrónicos.
- Abra siempre el dispositivo de acuerdo con las instrucciones que figuran en esta guía de usuario.
- Las modificaciones no autorizadas pueden dañar el dispositivo y pueden constituir una violación de las normativas sobre dispositivos de radio.
- No deje caer, golpee ni mueva bruscamente el dispositivo. Si lo manipula bruscamente, pueden romperse las placas de circuitos internos y las piezas mecánicas.
- Utilice sólo un paño suave, limpio y seco para limpiar la superficie del dispositivo.
- No pinte el dispositivo. La pintura puede obstruir las piezas móviles e impedir un funcionamiento correcto.
- Apague el dispositivo y extraiga la batería de vez en cuando para obtener un rendimiento óptimo.
- Mantenga el dispositivo alejado de los imanes y de los campos magnéticos.
- Para mantener sus datos importantes seguros, almacénelos al menos en dos lugares distintos, como un dispositivo, una tarjeta de memoria o un ordenador, o bien anote la información importante.

Reciclaje

Devuelva siempre todos los materiales de embalaje, baterías y productos electrónicos usados a puntos de recogida selectiva. De este modo contribuye a evitar la eliminación incontrolada de residuos y fomenta el reciclaje de materiales. Consulte la información del producto relacionada con el medio ambiente y aprenda a reciclar sus productos Nokia en www.nokia.com/wecycle o con un dispositivo móvil visite nokia.mobi/wecycle.

Acerca de la gestión de derechos digitales

Al utilizar este dispositivo, respete la legislación, así como las costumbres locales, la privacidad y los derechos legítimos de las demás personas, incluidos los copyrights. La protección de copyright puede impedirle la copia, modificación o transferencia de imágenes, música y otros contenidos.

Para proteger sus derechos de propiedad intelectual, incluidos los copyrights, los propietarios de contenido pueden usar distintas clases de tecnologías para la gestión de derechos digitales (DRM). Este dispositivo utiliza varios tipos de software DRM para acceder al contenido protegido mediante DRM. Este dispositivo permite acceder a contenido protegido mediante WMDRM 10, OMA DRM 1.0, bloqueo de reenvío OMA DRM 1.0 y OMA DRM 2.0. Si algún software DRM presenta fallos a la hora de proteger el contenido, los propietarios de contenido pueden solicitar la revocación de la funcionalidad de acceso de estos programas de software a los nuevos contenidos protegidos por DRM. Esta revocación también puede impedir la renovación del contenido protegido mediante DRM que ya esté en su dispositivo. La revocación de este tipo de software DRM no afecta al uso de contenido protegido con otros tipos de DRM ni al uso de contenido no protegido por DRM.

El contenido protegido mediante la gestión de derechos digitales (DRM) se suministra con una licencia asociada que define sus derechos a usar el contenido.

Es posible que otros métodos de transferencia no traspasen las licencias, que deberá restaurarse con el contenido para poder continuar utilizando el contenido protegido mediante DRM OMA una vez formateada la memoria del dispositivo. En el supuesto de que los archivos del dispositivo se dañaran, puede que también necesite restaurar la licencia.

Si su dispositivo posee contenido protegido mediante WMDRM, tanto la licencia como el contenido se perderán en caso de que la memoria del dispositivo sea formateada. Si los archivos del dispositivo se dañaran, puede que también pierda la licencia y el contenido. La pérdida de la licencia o del contenido puede limitar su capacidad para volver a usar el mismo contenido en el dispositivo. Para obtener más información, póngase en contacto con su proveedor de servicios.

Algunas licencias pueden estar conectadas a una determinada tarjeta SIM y sólo se puede acceder al contenido si la tarjeta SIM se ha introducido en el dispositivo.

Información adicional sobre seguridad

La superficie de este dispositivo no contiene níquel.

Niños

El dispositivo y sus accesorios no son juguetes. Pueden contener piezas pequeñas. Manténgalas fuera del alcance de los niños.

Entorno operativo

Este dispositivo cumple las normas que rigen la exposición a la radiofrecuencia cuando se usa en la oreja en posición normal o cuando se encuentra, como mínimo, a 1,5 centímetros (5/8 pulgadas) del cuerpo. Es aconsejable que cualquier funda protectora, pinza de cinturón o soporte que utilice con el dispositivo cerca del cuerpo no contenga metal y debe colocar el dispositivo a la distancia del cuerpo anteriormente citada.

Para enviar archivos de datos o mensajes se necesita una conexión de calidad a la red. El envío de archivos de datos o mensajes se puede retrasar hasta que esta conexión esté disponible. Siga las instrucciones anteriores sobre las distancias de separación hasta que la transmisión haya finalizado.

Algunos componentes del dispositivo son magnéticos. El dispositivo puede atraer materiales metálicos. No coloque tarjetas de crédito ni otros medios de almacenamiento magnéticos cerca del dispositivo, ya que la información guardada en éstos podría borrarse.

Aparatos médicos

Los equipos de radiotransmisión, incluidos los teléfonos móviles, pueden interferir en el funcionamiento de los dispositivos médicos que no estén protegidos adecuadamente. Consulte con un médico o con el fabricante del dispositivo médico para determinar si están correctamente protegidos contra las señales externas de radiofrecuencia. Apague el dispositivo en los lugares donde se le indique. Es probable que en los hospitales y centros sanitarios se utilicen equipos sensibles a las señales externas de radiofrecuencia.

Aparatos médicos implantados

Los fabricantes de dispositivos médicos recomiendan que se mantenga una separación mínima de 15,3 centímetros (6 pulgadas) de distancia entre un dispositivo inalámbrico y un dispositivo médico implantado, como un marcapasos o un desfibrilador cardioversor, para evitar posibles interferencias con el dispositivo médico. Las personas con tales dispositivos deberían:

- Mantener siempre el dispositivo inalámbrico a una distancia superior a 15,3 centímetros (6 pulgadas) del dispositivo médico.
- No transportar el dispositivo inalámbrico en un bolsillo que se encuentre a la altura del pecho.
- Sostener el dispositivo inalámbrico cerca del oído del lado opuesto al dispositivo médico.

- Apagar el dispositivo inalámbrico si se sospecha de que se está produciendo alguna interferencia.
- Seguir las indicaciones del fabricante del dispositivo médico implantado.

Si tiene alguna pregunta sobre cómo utilizar el dispositivo inalámbrico con un dispositivo médico implantado, consulte a su médico.

Aparatos de audición

Algunos dispositivos inalámbricos digitales pueden interferir con determinados audífonos.

Oído

Algunos dispositivos inalámbricos pueden interferir con algunos audífonos.

Vehículos

Las señales RF pueden afectar a los sistemas electrónicos de vehículos de motor que no estén bien instalados o protegidos como, por ejemplo, sistemas de inyección, de anti-bloqueo de frenos (ABS), de control de velocidad y sistemas de airbag. Si desea más información, consulte con el fabricante de su vehículo o de su equipo.

Sólo el personal cualificado debe reparar el dispositivo, o instalarlo en un vehículo. Si la instalación o la reparación no son correctas, pueden resultar peligrosas y anular la garantía. Compruebe con regularidad que el equipo completo del dispositivo móvil de su vehículo esté correctamente montado y funcione debidamente. No almacene ni transporte líquidos inflamables, gases ni materiales explosivos en el mismo compartimento destinado al dispositivo, a sus piezas o accesorios. Recuerde que los airbag se inflan con mucha fuerza. No coloque el dispositivo ni los accesorios sobre la zona de despliegue del airbag.

Apague el dispositivo antes de embarcar en un vuelo. El uso de teléfonos móviles en un avión puede resultar peligroso para el funcionamiento del mismo, además de ser ilegal.

Entornos potencialmente explosivos

Apague el dispositivo cuando se encuentre en una zona con una atmósfera potencialmente explosiva. Respete las indicaciones. En estas zonas, una chispa podría causar una explosión o un incendio que podría provocar heridas físicas o la muerte. Apague el dispositivo en los puntos de repostaje, como cerca de los surtidores de gasolina de las estaciones de servicio. Respete las limitaciones en las zonas de almacenamiento y distribución de combustible, las instalaciones químicas o donde realicen explosiones. Las zonas con una atmósfera potencialmente explosiva suelen

estar indicadas, aunque no en todos los casos. Estas zonas incluyen los lugares donde se le indica que apague el motor del vehículo, debajo de la cubierta de los barcos, en las instalaciones de transferencia o almacenamiento de productos químicos y allí donde la atmósfera contenga productos químicos o partículas como granos, polvo o polvos metálicos. Consulte con los fabricantes de vehículos que utilicen gas licuado del petróleo (como propano o butano) para determinar si este dispositivo se puede utilizar con seguridad cerca de estos vehículos.

Llamadas de emergencia

! **Importante:** Este dispositivo funciona con señales de radio, redes inalámbricas y terrestres, y funciones programadas por el usuario. Si su dispositivo admite llamadas de voz a través de Internet (llamadas de Internet), active tanto las llamadas de Internet como las llamadas a través de la red de telefonía móvil. El dispositivo intentará realizar llamadas de emergencia a través de ambos, de las redes de telefonía móvil y del proveedor de llamadas de Internet, si los dos están activados. No se puede garantizar que las conexiones funcionen en todas las condiciones. Nunca dependa únicamente de un dispositivo móvil para las comunicaciones importantes (por ejemplo, urgencias médicas).

Para hacer una llamada de emergencia:

- 1 Si el dispositivo no está encendido, enciéndalo. Compruebe que la intensidad de señal sea la adecuada. Dependiendo del dispositivo, es posible que tenga que realizar lo siguiente:
 - Introduzca una tarjeta SIM si el dispositivo utiliza una.
 - Quite determinadas restricciones de llamada que tenga activas en el dispositivo.
 - Cambie del modo fuera de línea o modo sin conexión a un modo activo.
- 2 Pulse la tecla de finalización de llamada tantas veces como sea preciso para borrar la pantalla y dejar el dispositivo listo para hacer llamadas.
- 3 Marque el número de emergencia de la localidad en la que se encuentre. Los números de emergencia pueden variar en cada localidad.
- 4 Pulse la tecla de llamada.

Al realizar una llamada de emergencia, facilite toda la información necesaria con la mayor precisión posible. Su dispositivo móvil puede ser el único medio de comunicación

en el lugar de un accidente. No interrumpa la llamada hasta que se le dé permiso para hacerlo.

Información sobre la certificación de la tasa específica de absorción (SAR)

Este dispositivo móvil cumple las normas que rigen la exposición a la radiofrecuencia.

Su dispositivo móvil es un radiotransmisor y radioreceptor. Está diseñado para no sobrepasar los límites de exposición a la energía de la radiofrecuencia recomendados por las directrices internacionales. Estas directrices han sido desarrolladas por la organización científica independiente ICNIRP e incluyen márgenes de seguridad diseñados para garantizar la seguridad de todas las personas, independientemente de su edad o estado de salud.

Las normas de exposición para los dispositivos móviles se miden con una unidad conocida como la Tasa Específica de Absorción o SAR. La tasa límite fijada en las directrices ICNIRP es de 2,0 vatios/kilogramo (W/kg) de media sobre 10 gramos de tejido corporal. Las pruebas de SAR se realizan en posiciones de funcionamiento estándares, mientras el dispositivo transmite al máximo nivel certificado de potencia en todas las bandas de frecuencia probadas. El nivel real de la SAR de un dispositivo en funcionamiento puede estar por debajo del valor máximo debido a que el dispositivo está diseñado para emplear exclusivamente la potencia necesaria para conectar con la red. Dicha cantidad puede cambiar dependiendo de ciertos factores tales como la proximidad a una estación base de la red.

El valor más alto de la SAR bajo las normas ICNIRP para la utilización del dispositivo en el oído es de 1,09 W/kg.

El uso de accesorios para el dispositivo puede dar lugar a valores de la SAR distintos. Los valores de la tasa específica de absorción (SAR) dependen de los requisitos de pruebas e información nacionales y de la banda de la red. Para obtener información adicional sobre la SAR, consulte la información sobre el producto en www.nokia.com.

DECLARACIÓN DE CONFORMIDAD

CE0434

Por medio de la presente, NOKIA CORPORATION declara que este RM-614 producto cumple con los requisitos esenciales y cualesquiera otras disposiciones aplicables o exigibles de la Directiva 1999/5/CE. Existe una copia de la Declaración de conformidad disponible en la dirección http://www.nokia.com/phones/declaration_of_conformity/.

© 2011 Nokia. Reservados todos los derechos.

Nokia, Nokia Connecting People y Navi son marcas comerciales o registradas de Nokia Corporation. Nokia tune es una melodía registrada por Nokia Corporation. El resto de los productos y nombres de compañías aquí mencionados pueden ser marcas comerciales o registradas de sus respectivos propietarios.

Queda prohibida la reproducción, transferencia, distribución o almacenamiento de todo o parte del contenido de este documento bajo cualquier forma sin el consentimiento previo y por escrito de Nokia. Nokia opera con una política de desarrollo continuo y se reserva el derecho a realizar modificaciones y mejoras en cualquiera de los productos descritos en este documento sin previo aviso.



Includes RSA BSAFE cryptographic or security protocol software from RSA Security.



Java and all Java-based marks are trademarks or registered trademarks of Sun Microsystems, Inc.

Este producto está sujeto a la Licencia de la cartera de patentes visuales MPEG-4 (i) para uso personal y no comercial de información codificada de acuerdo con el estándar visual MPEG-4 por parte de un consumidor vinculado a actividades personales y no comerciales y (ii) para uso de vídeo MPEG-4 suministrado por un proveedor de vídeo con licencia. No se otorga ni está implícita ninguna otra licencia para ningún otro uso. Puede obtenerse información complementaria acerca de los usos promocionales, internos y comerciales a

través de MPEG LA, LLC. Consulte la página <http://www.mpegla.com>.

EN LA MÁXIMA MEDIDA PERMITIDA POR LA LEGISLACIÓN APLICABLE, NOKIA NO SE RESPONSABILIZARÁ BAJO NINGUNA CIRCUNSTANCIA DE LA PÉRDIDA DE DATOS O INGRESOS NI DE NINGÚN DAÑO ESPECIAL, INCIDENTAL, CONSECUENTE O INDIRECTO, INDEPENDIENTEMENTE DE CUÁL SEA SU CAUSA.

EL CONTENIDO DEL PRESENTE DOCUMENTO SE SUMINISTRA TAL CUAL. SALVO QUE ASÍ LO EXIJA LA LEY APLICABLE, NO SE OFRECE NINGÚN TIPO DE GARANTÍA, EXPRESA O IMPLÍCITA, INCLUIDA, PERO SIN LIMITARSE A, LA GARANTÍA IMPLÍCITA DE COMERCIABILIDAD Y ADECUACIÓN A UN FIN PARTICULAR CON RESPECTO A LA EXACTITUD, FIABILIDAD Y CONTENIDO DE ESTE DOCUMENTO. NOKIA SE RESERVA EL DERECHO DE REVISAR O RETIRAR ESTE DOCUMENTO EN CUALQUIER MOMENTO SIN PREVIO AVISO.

La disponibilidad de productos, aplicaciones y servicios concretos para estos productos puede variar en función de la región. Póngase en contacto con su distribuidor Nokia para obtener información acerca de la disponibilidad de las opciones de idioma. Este dispositivo puede contener artículos, tecnología o software sujeto a leyes y normativas de exportación de EE. UU. y otros países. Las modificaciones que no respeten la ley no están permitidas.

Las aplicaciones de terceras partes suministradas con su dispositivo pueden haber sido creadas o ser propiedad de personas o entidades que no están asociadas ni relacionadas con Nokia. Nokia no posee el copyright ni los derechos de propiedad intelectual de las aplicaciones de las terceras partes. Por consiguiente, Nokia no es responsable de las funciones ni del soporte para los usuarios finales de dichas aplicaciones, ni tampoco de la información de las aplicaciones o de estos materiales. Nokia no ofrece garantía alguna para las aplicaciones de terceras partes.

AL USARLAS, USTED ADMITE QUE LAS APLICACIONES SE SUMINISTRAN «TAL CUAL», SIN NINGÚN TIPO DE GARANTÍA EXPRESA O IMPLÍCITA, Y HASTA EL ALCANCE MÁXIMO QUE PERMITE LA LEY APLICABLE. TAMBIÉN ADMITE QUE NI NOKIA NI NINGUNA DE SUS FILIALES REPRESENTAN NI OFRECEN GARANTÍA ALGUNA, EXPRESA O IMPLÍCITA, INCLUIDAS, PERO SIN LIMITARSE A, LAS GARANTÍAS DE PROPIEDAD, COMERCIABILIDAD O ADECUACIÓN A UN FIN PARTICULAR, O GARANTÍAS DE QUE LAS APLICACIONES NO INCUMPLIRÁN NINGUNA PATENTE, COPYRIGHT, MARCA COMERCIAL U OTROS DERECHOS DE TERCEROS.

NOTA DE LA FCC/INDUSTRY CANADA

Su dispositivo puede provocar interferencias de radio o televisión (si el teléfono se utiliza en las proximidades de un

equipo de recepción, por ejemplo). La FCC o Industry Canada pueden solicitarle que deje de utilizar el teléfono si tales interferencias no pueden eliminarse. Si precisa asistencia, póngase en contacto con su distribuidor local. Este dispositivo cumple el apartado 15 de las normas de la FCC. Su funcionamiento está sujeto a estas dos condiciones: (1) este dispositivo no debe provocar interferencias perjudiciales y (2) debe aceptar cualquier interferencia que reciba, incluida la interferencia que pueda causar un funcionamiento no deseado. La realización de cambios o modificaciones en este dispositivo no autorizados expresamente por Nokia puede dar lugar a la anulación del permiso para utilizar el equipo por parte del usuario.

/Edición 3.0 ES

Índice alfabético**A**

| | |
|-------------------------------------|----|
| accesorios | 29 |
| accesos directos | 25 |
| activar y desactivar el dispositivo | 8 |
| agenda | 24 |
| ajustes | |
| — teléfono | 29 |
| ajustes de los mensajes | 18 |
| ajustes de pantalla | 25 |
| ajustes originales, restaurar | 30 |
| alarma | 23 |
| antenas | 8 |
| asistencia | 5 |

B

| | |
|----------------------|----|
| batería | 7 |
| — carga | 8 |
| bloqueo del teclado | 12 |
| bloqueo de seguridad | 12 |
| Bluetooth | 28 |

C

| | |
|-----------------------------|--------|
| cámara | 22 |
| código de seguridad | 10 |
| código PIN | 10 |
| códigos de acceso | 10 |
| conectividad | 26 |
| conexión de cable | 10 |
| conexión USB | 10 |
| configuración | 25, 29 |
| contactos | 12, 19 |
| contraseñas | 10 |
| copia de seguridad de datos | 26 |

E

| | |
|----------------------------------|---|
| encender y apagar el dispositivo | 8 |
|----------------------------------|---|

| | |
|------------------|--------|
| entrada de texto | 14 |
| escribir texto | 14, 15 |
| extras | 23 |

F

| | |
|--------------------|----|
| fecha y hora | 25 |
| fuerza de la señal | 11 |

G

| | |
|------------------|----|
| Galería | 23 |
| grabadora de voz | 24 |

I

| | |
|------------------------------------|----|
| imágenes | 22 |
| indicadores | 11 |
| Información de asistencia de Nokia | 5 |
| iniciar y detener el dispositivo | 8 |
| internet | |
| <i>Véase navegador web</i> | |

J

| | |
|--------|----|
| juegos | 23 |
|--------|----|

K

| | |
|---------------------------|---|
| kit manos libres portátil | 9 |
|---------------------------|---|

L

| | |
|----------|----|
| llamadas | 13 |
|----------|----|

M

| | |
|-------------------|----|
| marcación rápida | 13 |
| mensajes | 17 |
| mensajes de audio | 18 |
| mensajes de texto | 16 |
| mensajes de voz | 18 |
| mensajes flash | 18 |
| menú del operador | 31 |
| menús | 16 |
| modo de imagen | 22 |

| | |
|---------------|----|
| modo de vídeo | 22 |
|---------------|----|

N

| | |
|-----------|--|
| navegador | |
|-----------|--|

Véase *navegador web*

| | |
|---------------|----|
| navegador web | 30 |
|---------------|----|

| | |
|------------------------------|----|
| nivel de carga de la batería | 11 |
|------------------------------|----|

| | |
|----------------|----|
| notas de tarea | 24 |
|----------------|----|

| | |
|-------------------------------|----|
| número del centro de mensajes | 16 |
|-------------------------------|----|

O

| | |
|---------------|----|
| Ovi Navegador | 30 |
|---------------|----|

P

| | |
|-------------------|----|
| pantalla, ajustes | 25 |
|-------------------|----|

| | |
|------------------|----|
| pantalla inicial | 11 |
|------------------|----|

| | |
|----------|----|
| perfiles | 25 |
|----------|----|

| | |
|-----------------------|----|
| perfil fuera de línea | 13 |
|-----------------------|----|

R

| | |
|-----------|----|
| reciclaje | 32 |
|-----------|----|

| | |
|------------------------|----|
| reproductor multimedia | 20 |
|------------------------|----|

| | |
|-------------------|----|
| restaurar ajustes | 30 |
|-------------------|----|

S

| | |
|--------------------------|----|
| servicio Nokia Messaging | 18 |
|--------------------------|----|

| | |
|----------------|----|
| sincronización | 26 |
|----------------|----|

| | |
|---------------------------------------|----|
| sugerencias acerca del medio ambiente | 32 |
|---------------------------------------|----|

T

| | |
|--------------------|---|
| tarjeta de memoria | 9 |
|--------------------|---|

| | |
|-----------------|---|
| tarjeta microSD | 9 |
|-----------------|---|

| | |
|--------------------|----|
| tarjetas de visita | 19 |
|--------------------|----|

| | |
|-------------|-------|
| tarjeta SIM | 7, 13 |
|-------------|-------|

| | |
|---------|----|
| teclado | 14 |
|---------|----|

| | |
|-----------------|---|
| teclas y piezas | 6 |
|-----------------|---|

| | |
|-------|----|
| tonos | 25 |
|-------|----|

V

| | |
|------------|----|
| videoclips | 22 |
|------------|----|

| | |
|-------------------------|----|
| vista de conversaciones | 17 |
|-------------------------|----|

W

| | |
|---|--------|
| WLAN (Wireless Local Area Network, red de área local inalámbrica) | 26, 27 |
|---|--------|